

Dialogannahme

# SMONTAGOMME

Versione 2026.05.12 – Prezzi su richiesta

# TC22

Smontagomme automatico | area di lavoro 10-25" | paletta stallonatore standard da 12" | 400 V

Numero di articolo: 1692401000



## Piatto di serraggio quadrato con griffe di serraggio automatiche

- Area di serraggio di 10-25"
- Doppio cilindro da 80 mm per la massima forza di serraggio
- 2 velocità di rotazione: 8 e 16 giri/min
- Forma quadrata per un attacco più semplice della leva alzatalone

## Testa e colonna di montaggio robuste

- Inclinazione facile con il pedale
- Veloce movimento verticale e orizzontale del braccio di montaggio
- Blocco pneumatico

## Potente stallonatore laterale a paletta

- Allentamento rapido ed efficace del tallone
- Fino a una larghezza pneumatici di 12"
- Paletta con regolazione tripla
- Comando tramite pedale

## Rivestimento in gomma antiscivolo a protezione di pneumatico e cerchione

- Pieno controllo con quattro pedali
- Comando a pedale per la rotazione, la paletta stallonatore, l'inclinazione della colonna e le griffe
- Unità pedale estraibile per una manutenzione facilitata

## Struttura a elevata rigidità

- Pedale in metallo, al posto di plastica o gomma
- Potente braccio orizzontale 50x50 mm
- Copertura anteriore in metallo

## Opzioni di upgrade:

- Colonna di assistenza TCX.PRO
- Sollevamento frontale
- Unità di gonfiaggio per pneumatici tubeless
- Tavola con rotelle

Nota: il dispositivo viene fornito con la colonna di montaggio smontata

## TC22 Pro | WDK

Smontagomme automatico | area di lavoro 10-25" | paletta stallonatore standard da 12" | colonna di assistenza TCX.PRO | WDK | 400 V

Numero di articolo: 1692401001



### Piatto di serraggio quadrato con griffe di serraggio automatiche

- Area di serraggio di 10-25"
- Doppio cilindro da 80 mm per la massima forza di serraggio
- 2 velocità di rotazione: 8 e 16 giri/min
- Forma quadrata per un attacco più semplice della leva alzatalлоне

### Testa e colonna di montaggio robuste

- Inclinazione facile con il pedale
- Veloce movimento verticale e orizzontale del braccio di montaggio
- Blocco pneumatico

### Potente stallonatore laterale a paletta

- Allentamento rapido ed efficace del tallone
- Fino a una larghezza pneumatici di 12"
- Paletta con regolazione tripla
- Comando tramite pedale
- Rivestimento in gomma antiscivolo a protezione di pneumatico e cerchione

### Pieno controllo con quattro pedali

- Comando a pedale per la rotazione, la paletta stallonatore, l'inclinazione della colonna e le griffe
- Unità pedale estraibile per una manutenzione facilitata

### Struttura a elevata rigidità

- Pedale in metallo, al posto di plastica o gomma
- Potente braccio orizzontale 50x50 mm
- Copertura anteriore in metallo

### TCX.PRO: colonna di assistenza di accesso con dotazione completa per pneumatici UHP e Runflat

- Rullo pressore del tallone per premere il tallone nel canale
- Braccio ausiliario rotante per tenere il tallone nel canale durante la rotazione
- Piatto stallonatore inferiore per lo smontaggio semplificato di pneumatici pesanti, rigidi o larghi
- Dispositivo di pressione sui cerchioni per il serraggio esterno facilitato di pneumatici a basso profilo
- Regolazione in altezza in contemporanea di tutti i dispositivi

Certificato WDK: Montaggio e smontaggio sicuro di pneumatici UHP e Runflat

### Opzioni di upgrade:

- Sollevamento frontale
- Unità di gonfiaggio per pneumatici tubeless
- Tavola con rotelle

# TC45

Smontagomme automatico | area di lavoro 10-27" | paletta stallonatore standard da 15" | gonfiaggio tramite pedale | 400 V

**Numero di articolo: 1692401002**



## Piatto di serraggio quadrato con griffe di serraggio automatiche

- Area di serraggio di 10-27"
- Doppio cilindro da 80 mm per la massima forza di serraggio
- 2 velocità di rotazione: 8 e 16 giri/min
- Forma quadrata per un attacco più semplice della leva alzatalone

## Testa e colonna di montaggio robuste

- Inclinazione facile con il pedale
- Veloce movimento verticale e orizzontale del braccio di montaggio
- Blocco pneumatico

## Potente stallonatore laterale a paletta

- Allentamento rapido ed efficace del tallone
- Fino a una larghezza pneumatici di 15"
- Paletta con regolazione tripla
- Comando tramite pedale
- Rivestimento in gomma antiscivolo a protezione di pneumatico e cerchione

## Pieno controllo con quattro pedali

- Comando a pedale per la rotazione, la paletta stallonatore, l'inclinazione della colonna e le griffe
- Unità pedale estraibile per una manutenzione facilitata
- Fermo di sicurezza per il pedale di rotazione

## Struttura a elevata rigidità

- Pedale in metallo, al posto di plastica o gomma
- Potente braccio orizzontale 50x50 mm
- Copertura anteriore in metallo

## Opzioni di upgrade:

- Colonna di assistenza TCX.PRO, PRO2, PRO3
- Sollevamento laterale
- Unità di gonfiaggio per tubeless
- Tavola con ruote

# TC45 Pro | WDK

Smontagomme automatico | area di lavoro 10-27" | paletta stallonatore standard da 15" | gonfiaggio tramite pedale | colonna di assistenza TCX.PRO | WDK | 400 V

Numero di articolo: 1692401003



## Piatto di serraggio quadrato con griffe di serraggio automatiche

- Area di serraggio di 10-27"
- Doppio cilindro da 80 mm per la massima forza di serraggio
- 2 velocità di rotazione: 8 e 16 giri/min
- Forma quadrata per un attacco più semplice della leva alzatalлоне

## Testa e colonna di montaggio robuste

- Inclinazione facile con il pedale
- Veloce movimento verticale e orizzontale del braccio di montaggio
- Blocco pneumatico

## Potente stallonatore laterale a paletta

- Allentamento rapido ed efficace del tallone
- Fino a una larghezza pneumatici di 15"
- Paletta con regolazione tripla
- Comando tramite pedale
- Rivestimento in gomma antiscivolo a protezione di pneumatico e cerchione

## Pieno controllo con quattro pedali

- Comando a pedale per la rotazione, la paletta stallonatore, l'inclinazione della colonna e le griffe
- Unità pedale estraibile per una manutenzione facilitata
- Fermo di sicurezza per il pedale di rotazione
- Pedale laterale per il gonfiaggio pneumatici

## Struttura a elevata rigidità

- Pedale in metallo, al posto di plastica o gomma
- Potente braccio orizzontale 50x50 mm

- Copertura anteriore in metallo

## TCX.PRO: colonna di assistenza di accesso con dotazione completa per pneumatici UHP e Runflat

- Rullo pressore del tallone per premere il tallone nel canale
- Braccio ausiliario rotante per tenere il tallone nel canale durante la rotazione
- Piatto stallonatore inferiore per lo smontaggio semplificato di pneumatici pesanti, rigidi o larghi
- Dispositivo di pressione sui cerchioni per il serraggio esterno facilitato di pneumatici a basso profilo
- Regolazione in altezza in contemporanea di tutti i dispositivi

Certificato WDK: Montaggio e smontaggio sicuro di pneumatici UHP e Runflat

## Opzioni di upgrade:

- Sollevamento laterale
- Unità di gonfiaggio per pneumatici tubeless
- Tavola con rotelle

## TC45 Pro2 | WDK

Smontagomme automatico con piatto di serraggio | area di lavoro 10-27" | paletta stallonatore standard da 15" | gonfiaggio tramite pedale | colonna di assistenza TCX.PRO2 | WDK | 400 V

Numero di articolo: 1692401004



### Piatto di serraggio quadrato con griffe di serraggio automatiche

- Area di serraggio di 10-27"
- Doppio cilindro da 80 mm per la massima forza di serraggio
- 2 velocità di rotazione: 8 e 16 giri/min
- Forma quadrata per un attacco più semplice della leva alzatalone

### Testa e colonna di montaggio robuste

- Inclinazione facile con il pedale
- Veloce movimento verticale e orizzontale del braccio di montaggio
- Blocco pneumatico

### Potente stallonatore laterale a paletta

- Azionamento tramite leva al posto del pedale
- Comando ergonomico senza affondo
- Allentamento rapido ed efficace del tallone
- Fino a una larghezza pneumatici di 15"
- Paletta con regolazione tripla
- Rivestimento in gomma antiscivolo a protezione di pneumatico e cerchio

### Pieno controllo con tre pedali

- Comando a pedale per la rotazione, l'inclinazione della colonna e le griffe
- Unità pedale estraibile per una manutenzione facilitata
- Fermo di sicurezza per il pedale di rotazione
- Pedale laterale per il gonfiaggio pneumatici

### Struttura a elevata rigidità

- Pedale in metallo, al posto di plastica o gomma

- Potente braccio orizzontale 50x50 mm
- Copertura anteriore in metallo

### TCX.PRO2: colonna di assistenza premium compatta, perfetta per pneumatici duri UHP, Runflat e pneumatici grandi

- Rullo pressore del tallone premium per premere il tallone nel canale
- Braccio pneumatico ausiliario di alta qualità per tenere il tallone nel canale durante la rotazione
- Regolazione in altezza indipendente di entrambi i dispositivi per maggiore flessibilità e controllo

### Certificato WDK Montaggio e smontaggio sicuro di pneumatici UHP e Runflat

#### Opzioni di upgrade:

- Sollevamento laterale
- Unità di gonfiaggio per pneumatici tubeless
- Tavola con rotelle

## TC45 | versione TI

Smontagomme automatico | area di lavoro 10-27" | paletta stallonatore standard da 15" | gonfiaggio tramite griffe | 400 V

Numero di articolo: 1692401011



### Piatto di serraggio quadrato con griffe di serraggio automatiche

- Area di serraggio di 10-27"
- Doppio cilindro da 80 mm per la massima forza di serraggio
- 2 velocità di rotazione: 8 e 16 giri/min
- Forma quadrata per un attacco più semplice della leva alzatalone

### Testa e colonna di montaggio robuste

- Inclinazione facile con il pedale
- Veloce movimento verticale e orizzontale del braccio di montaggio
- Blocco pneumatico

### Potente stallonatore laterale a paletta

- Allentamento rapido ed efficace del tallone
- Fino a una larghezza pneumatici di 15"
- Paletta con regolazione tripla
- Comando tramite pedale
- Rivestimento in gomma antiscivolo a protezione di pneumatico e cerchione

### Pieno controllo con quattro pedali

- Comando a pedale per la rotazione, la paletta stallonatore, l'inclinazione della colonna e le griffe
- Unità pedale estraibile per una manutenzione facilitata
- Fermo di sicurezza per il pedale di rotazione

### Struttura a elevata rigidità

- Pedale in metallo, al posto di plastica o gomma
- Potente braccio orizzontale 50x50 mm
- Copertura anteriore in metallo

### TI: gonfiaggio dei pneumatici tramite griffe

- Presa rapida e sicura del tallone sul cerchione
- Mani libere durante il gonfiaggio e l'applicazione del tallone
- Riduce al minimo il rischio di perdite d'aria e di scoppio del pneumatico
- Facile gonfiaggio dei pneumatici tramite le griffe
- Serbatoio aria da 18 l

### Opzioni di upgrade:

- Colonna di assistenza TCX.PRO, PRO2, PRO3
- Sollevamento laterale
- Unità di gonfiaggio per pneumatici tubeless
- Tavola con rotelle

## TC45 | versione TI

Smontagomme automatico | area di lavoro 10-27" | paletta stallonatore standard da 15" | gonfiaggio tramite griffe | 230 V | 50-60 Hz | 1 velocità

Numero di articolo: 1692401013



### Piatto di serraggio quadrato con griffe di serraggio automatiche

- Area di serraggio di 10-27"
- Doppio cilindro da 80 mm per la massima forza di serraggio
- Una velocità di rotazione: 7,5 giri/min
- Forma quadrata per un attacco più semplice della leva alzatalлоне

### Testa e colonna di montaggio robuste

- Inclinazione facile con il pedale
- Veloce movimento verticale e orizzontale del braccio di montaggio
- Blocco pneumatico

### Potente stallonatore laterale a paletta

- Allentamento rapido ed efficace del tallone
- Fino a una larghezza pneumatici di 15"
- Paletta con regolazione tripla
- Comando tramite pedale
- Rivestimento in gomma antiscivolo a protezione di pneumatico e cerchione

### Pieno controllo con quattro pedali

- Comando a pedale per la rotazione, la paletta stallonatore, l'inclinazione della colonna e le griffe
- Unità pedale estraibile per una manutenzione facilitata
- Fermo di sicurezza per il pedale di rotazione

### Struttura a elevata rigidità

- Pedale in metallo, al posto di plastica o gomma
- Potente braccio orizzontale 50x50 mm
- Copertura anteriore in metallo

### TI: gonfiaggio dei pneumatici tramite griffe

- Presa rapida e sicura del tallone sul cerchione
- Mani libere durante il gonfiaggio e l'applicazione del tallone
- Riduce al minimo il rischio di perdite d'aria e di scoppio del pneumatico
- Facile gonfiaggio dei pneumatici tramite le griffe
- Serbatoio aria da 18 l

### Opzioni di upgrade:

- Colonna di assistenza TCX.PRO, PRO2, PRO3
- Sollevamento laterale
- Unità di gonfiaggio per pneumatici tubeless
- Tavola con rotelle

# AKIMBO MK2 | WDK

Smontagomme senza leva con serraggio centrale | area di lavoro 10-33" | doppio piatto stallonatore | posizionamento laser | sollevatore ruota integrato | gonfiaggio tramite pedale | braccio di assistenza pneumatico | BeadLock Pro | 230 V

**Numero di articolo: 1692401015**



## Gruppo di smontaggio senza leva

- Mandrino centrale
- Nessun contatto con il cerchione
- Serraggio sul foro centrale per una tenuta ottimale della ruota
- Perno di arresto meccanico per la massima durata
- Adattatore di serraggio opzionale per cerchioni a canale chiuso

## Adattamento automatico alla dimensione del cerchione

- Posizionamento radiale dei dispositivi e di entrambi i piatti stallonatore rispetto alla dimensione del cerchione
- Comando laser per evitare danni ai cerchioni
- Regolabile in modo continuo per cerchioni da 10 a 33"
- Ritorno automatico del dispositivo senza leva e di entrambi i piatti stallonatore dall'area di lavoro con la pressione di un tasto

## Struttura che garantisce la massima rigidità

- La struttura a doppia colonna impedisce la rotazione o l'incurvamento durante l'utilizzo
- Strumento di smontaggio su guide e piatto stallonatore per la massima stabilità
- Componenti industriali per la massima durata
- Tutti i dispositivi sono a comando automatico, nessun cavo bowden

## Sollevatore ruota centrale integrato

- Solleva le ruote direttamente sul mandrino
- Nessun movimento o sollevamento di ruote pesanti
- Consente al tecnico di restare accanto alla macchina
- Abbassamento automatico rilasciando il pedale
- Supporta ruote fino a 80 kg

## Braccio ausiliario pneumatico e doppio piatto stallonatore

- Braccio ausiliario mobile di alta qualità che mantiene il tallone nel canale durante la rotazione
- Movimentazione più facile di pneumatici UHP e Runflat
- Il fissaggio del braccio ausiliario alla colonna portante invece che al braccio del dispositivo elimina i movimenti del dispositivo di smontaggio durante l'applicazione della forza
- I piatti stallonatore vengono azionati da due cilindri indipendenti per maggiore flessibilità

## Console di comando intuitiva e schematica:

- Meno tasti per la riduzione della complessità
- Joystick per un migliore controllo del dispositivo di smontaggio senza leva
- Tasto separato per l'impostazione automatica della dimensione del cerchione
- Altezza ergonomica

## BeadLock Pro incluso:

- Impedisce ai pneumatici rigidi di ruotare sul cerchio
- Protegge i sensori TPMS durante la fase di montaggio

## Opzioni di upgrade:

- Unità di gonfiaggio per pneumatici tubeless
- Utensile di montaggio inferiore per un montaggio più semplice di pneumatici morbidi

Certificato WDK:Montaggio e smontaggio sicuro di pneumatici UHP e Runflat

## TC850 HD

Smontagomme camion | dimensione dei cerchioni 14-30" | larghezza dei cerchioni 850 mm | 1200 kg | 400 V

Numero di articolo: 1692401008



### TC850 HD: la macchina smontagomme definitiva per camionMandrino autocentrante

- Quattro potenti ganasce garantiscono la tenuta perfetta sui cerchioni di tutte le forme e di tutti i profili
- Ruota in senso orario e antiorario a 7 giri/min
- Si apre e si chiude in modo idraulico con una pressione regolabile
- Tre posizioni di serraggio, sei possibilità per una tenuta sicura del cerchione

### Potente braccio del dispositivo per il montaggio e lo smontaggio

- Impostazione manuale dell'inclinazione della direzione del dispositivo
- Semplice rotazione del dispositivo per il passaggio tra stallonatura e smontaggio del tallone
- Posizionamento manuale rapido del braccio del dispositivo sulla ruota
- Semplice ribaltamento del braccio del dispositivo per un migliore accesso alla ruota
- Potente dispositivo di stallonatura con una forza di 25.000 N verso l'interno e l'esterno

### Telecomando con cavo, robusto e intuitivo

- Joystick 1 (su e giù): ruota in alto e ruota in basso
- Joystick 1 (destra e sinistra): movimento della slitta del dispositivo
- Joystick 2: apertura e chiusura delle ganasce
- Pedale sinistro: rotazione in senso antiorario
- Pedale destro: rotazione in senso orario
- Può muoversi liberamente in tutta l'area di lavoro

### Profonda versatilità

- Utilizzabile senza fatica su cerchioni con un diametro fino a 30".
- Copre ruote con un diametro fino a 1640 mm e una larghezza fino a 850 mm
- Adatto a pesi fino a 1200 kg

**Nota: per la massima sicurezza, i fori per il fissaggio pavimento devono essere già realizzati in fabbrica.**

# TC1150 HD

Smontagomme camion | dimensione dei cerchioni 14-42" | ampliabile fino a 56" | larghezza dei cerchioni 1150 mm | 2000 kg | 400 V

Numero di articolo: 1692401009



## TC1150 HD: la macchina smontagomme definitiva per camionMandrino autocentrante

- Quattro potenti ganasce garantiscono la tenuta perfetta sui cerchioni di tutte le forme e di tutti i profili
- Ruota in senso orario e antiorario a 4,5 e 9 giri/min
- Si apre e si chiude in modo idraulico con una pressione regolabile
- Cinque posizioni di serraggio, sei possibilità per una tenuta sicura del cerchione

## Potente braccio del dispositivo per il montaggio e lo smontaggio

- Impostazione manuale dell'inclinazione della direzione del dispositivo
- Semplice rotazione del dispositivo per il passaggio tra stallonatura e smontaggio del tallone
- Posizionamento manuale rapido del braccio del dispositivo sulla ruota
- Semplice ribaltamento del braccio del dispositivo per un migliore accesso alla ruota
- Potente dispositivo di stallonatura con una forza di 25.000 N verso l'interno e l'esterno

## Telecomando con cavo, robusto e intuitivo

- Joystick 1 (su e giù): ruota in alto e ruota in basso
- Joystick 1 (destra e sinistra): movimento della slitta del dispositivo
- Joystick 2: apertura e chiusura delle ganasce
- Pedale sinistro: rotazione in senso antiorario
- Pedale destro: rotazione in senso orario
- Può muoversi liberamente in tutta l'area di lavoro

## Straordinaria versatilità

- Utilizzabile senza fatica su cerchioni con un diametro fino a 42", ampliabile fino a 56".
- Copre ruote con un diametro fino a 2300 mm e una larghezza fino a 1150 mm
- Adatto a pesi fino a 2000 kg

Nota: per la massima sicurezza, i fori per il fissaggio pavimento devono essere già realizzati in fabbrica.

## Gabbia di gonfiaggio pneumatici | per pneumatici industriali

Consente un gonfiaggio sicuro di pneumatici industriali

Numero di articolo: 1692402000

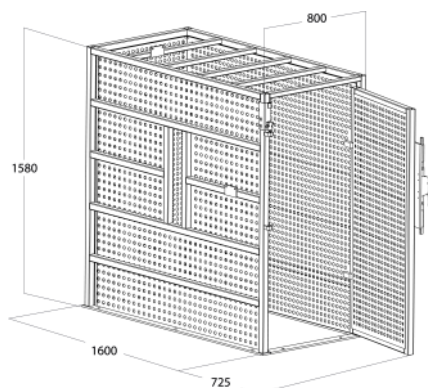

### La sicurezza prima di tutto.

Proteggete gli operatori durante il gonfiaggio degli pneumatici dei camion fino a un diametro di 1450.

La particolare struttura della gabbia di sicurezza riduce al minimo l'onda d'urto.

Ambito di fornitura:

- Gabbia di gonfiaggio
- Pistola di gonfiaggio

Nota: il dispositivo elettronico di gonfiaggio deve essere ordinato separatamente.

## Servizio Standard

---

**TC22**

Numero di articolo: 1692401000

**TC22 Pro | WDK**

Numero di articolo: 1692401001

## Alto Volume

---

**TC45**

Numero di articolo: 1692401002

**TC45 Pro | WDK**

Numero di articolo: 1692401003

**TC45 Pro2 | WDK**

Numero di articolo: 1692401004

**TC45 | versione TI**

Numero di articolo: 1692401011

**TC45 | versione TI**

Numero di articolo: 1692401013

## Servizio Premium

---

**AKIMBO MK2 | WDK**

Numero di articolo: 1692401015

## Autocarro

---

**TC850 HD**

Numero di articolo: 1692401008

**TC1150 HD**

Numero di articolo: 1692401009

**Gabbia di gonfiaggio pneumatici | per pneumatici industriali**

Numero di articolo: 1692402000

# NOTE IMPORTANTI

- Si prega di notare: Questo elenco contiene anche parti di ricambio.
- Senza istruzioni o montaggio.
- Consegna franco fabbrica, imballaggio incluso.

## VERSIONE 2026.05.12 – PREZZI SU RICHIESTA

- A partire da ora tutti gli elenchi precedenti perderanno la loro validità.
- Prima di effettuare l'ordine, leggere i nostri termini e condizioni generali nella versione più recente; si trovano alla voce [www.beissbarth.com](http://www.beissbarth.com).

### Beissbarth Automotive Testing Solutions GmbH

Friedrichshafener Str. 602  
82205 Gilching, Germania  
[sales@beissbarth.com](mailto:sales@beissbarth.com)  
[www.beissbarth.com](http://www.beissbarth.com)

Telefono: +49-(0)89-14901-0

Telefax: +49-(0)89-14901-246

Numero d'ordine 1 693 602 008 Norma di stampa BB XXX / XX.XX.2020 IT · Soggetto a modifiche tecniche e di programma, salvo errori.

