

Dialogannahme

# REIFENMONTIERGERÄTE

Version 2026.05.12 – Preise auf Anfrage

# TC22

Automatisches Reifenmontiergerät | 10-25" Arbeitsbereich | 12" Standard Abdrückschaufel | 400V

Artikelnummer: 1692401000



## Quadratischer Spannteller mit automatischen Spannklauen

- Spannbereich von 10-25"
- Doppelte 80-mm-Zylinder für maximale Spannkraft
- 2 Drehgeschwindigkeiten: 8 und 16 U/min
- Quadratische Form für einfacheres Ansetzen des Montiereisens

## Robuste Montagesäule und -kopf

- Einfaches Kippen über Pedal
- Schnelle vertikale und horizontale Bewegung des Montierarms
- Pneumatische Verriegelung

## Leistungsstarker seitlicher Schaufelabdrücker

- Schnelles und effektives Lösen des Wulstes
- Bis zu 12" Reifenbreite
- Dreifach verstellbare Schaufel
- Steuerung über Pedal

## Rutschhemmende Gummiauflage schützt Reifen und Felge

- Volle Kontrolle mit vier Pedalen
- Pedalsteuerung für Drehung, Abdrückschaufel, Säulenneigung und Spannklauen
- Abnehmbare Pedaleinheit für einfachere Wartung

## Hohe Steifigkeit durch Konstruktion

- Pedale aus Metall statt Plastik oder Gummi
- Leistungsstarker 50x50mm Horizontalarm
- Frontabdeckung aus Metall

## Upgrade-Optionen:

- TCX.PRO-Assistenzsäule
- Frontlift
- Befüllereinheit für schlauchlose Reifen
- Rollenbrett

Hinweis: Gerät wird mit demontierter Montagesäule geliefert

# TC22 Pro | WDK

Automatisches Reifenmontiergerät | 10-25" Arbeitsbereich | 12" Standard Abdrückschaufel | TCX.PRO Assistenzsäule | WDK | 400V

Artikelnummer: 1692401001



## Quadratischer Spannteller mit automatischen Spannklaunen

- Spannungsbereich von 10-25"
- Doppelte 80-mm-Zylinder für maximale Spannkraft
- 2 Drehgeschwindigkeiten: 8 & 16 U/min
- Quadratische Form für einfacheres Ansetzen des Montiereisens

Robuste Montagesäule und -kopf

- Einfaches Kippen über Pedal
- Schnelle vertikale und horizontale Bewegung des Montierarms
- Pneumatische Verriegelung

## Leistungsstarker seitlicher Schaufelabdrücker

- Schnelles und effektives Lösen des Wulstes
- Bis zu 12" Reifenbreite
- Dreifach verstellbare Schaufel
- Steuerung über Pedal
- Rutschhemmende Gummiauflage schützt Reifen und Felge

## Volle Kontrolle mit vier Pedalen

- Pedalsteuerung für Drehung, Abdrückschaufel, Säulenneigung und Spannklaunen
- Abnehmbare Pedaleinheit für einfachere Wartung

## Hohe Steifigkeit durch Konstruktion

- Pedale aus Metall statt Plastik oder Gummi
- Leistungsstarker 50x50mm Horizontalarm
- Frontabdeckung aus Metall

## TCX.PRO: Einstiegs Assistenzsäule mit Vollausstattung für UHP und Runflat Reifen

- Wulstniederhalterolle zum Drücken des Wulstes in das Tiefbett
- Mitlaufender Hilfsarm, um die Wulst während der Rotation im Tiefbett zu halten
- Untere Abdrückteller zur einfachen Demontage von schweren, steifen oder breiten Reifen
- Felgenpresser zur einfacheren Außenspannung bei Niederquerschnittsreifen
- Gleichzeitige Höhenverstellung aller Werkzeuge

WDK-Zertifiziert: Sichere Montage und Demontage von UHP- und Runflat-Reifen

## Upgrade-Optionen:

- Frontlift
- Befüllereinheit für schlauchlose Reifen
- Rollenbrett

# TC45

Automatisches Reifenmontiergerät | 10-27" Arbeitsbereich | 15" Standard Abdrückschaufel | Befüllung über Pedal | 400V

Artikelnummer: 1692401002



## Quadratischer Spannteller mit automatischen Spannklaunen

- Spannbereich von 10-27"
- Doppelte 80-mm-Zylinder für maximale Spannkraft
- 2 Drehgeschwindigkeiten: 8 & 16 U/min
- Quadratische Form für einfacheres Ansetzen des Montiereisens

## Robuste Montagesäule und -kopf

- Einfaches Kippen über Pedal
- Schnelle vertikale und horizontale Bewegung des Montierarms
- Pneumatische Verriegelung

## Leistungsstarker seitlicher Schaufelabdrücker

- Schnelles und effektives Lösen des Wulstes
- Bis zu 15" Reifenbreite
- Dreifach verstellbare Schaufel
- Steuerung über Pedal
- Rutschhemmende Gummiauflage schützt Reifen und Felge

## Volle Kontrolle mit vier Pedalen

- Pedalsteuerung für Drehung, Abdrückschaufel, Säulenneigung und Spannklaunen
- Abnehmbare Pedaleinheit für einfachere Wartung
- Sicherheitsbügel für das Rotationspedal

## Hohe Steifigkeit durch Konstruktion

- Pedale aus Metall statt Plastik oder Gummi
- Leistungsstarker 50x50mm Horizontalarm
- Frontabdeckung aus Metall

## Upgrade-Optionen:

- TCX.PRO, PRO2, PRO3 Assistenzsäule
- Seitenlift
- Befüllereinheit für schlauchlose Reifen
- Rollenbrett

# TC45 Pro | WDK

Automatisches Reifenmontiergerät | 10-27" Arbeitsbereich | 15" Standard Abdrückschaufel | Befüllung über Pedal | TCX.PRO Assistenzsäule | WDK | 400V

Artikelnummer: 1692401003



## Quadratischer Spannteller mit automatischen Spannklauen

- Spannbereich von 10-27"
- Doppelte 80-mm-Zylinder für maximale Spannkraft
- 2 Drehgeschwindigkeiten: 8 & 16 U/min
- Quadratische Form für einfacheres Ansetzen des Montiereisens

## Robuste Montagesäule und -kopf

- Einfaches Kippen über Pedal
- Schnelle vertikale und horizontale Bewegung des Montierarms
- Pneumatische Verriegelung

## Leistungsstarker seitlicher Schaufelabdrücker

- Schnelles und effektives Lösen des Wulstes
- Bis zu 15" Reifenbreite
- Dreifach verstellbare Schaufel
- Steuerung über Pedal
- Rutschhemmende Gummiauflage schützt Reifen und Felge

## Volle Kontrolle mit vier Pedalen

- Pedalsteuerung für Drehung, Abdrückschaufel, Säulenneigung und Spannklauen
- Abnehmbare Pedaleinheit für einfachere Wartung
- Sicherheitsbügel für das Rotationspedal
- Seitliches Pedal für Reifenbefüllung

## Hohe Steifigkeit durch Konstruktion

- Pedale aus Metall statt Plastik oder Gummi
- Leistungsstarker 50x50mm Horizontalarm
- Frontabdeckung aus Metall

## TCX.PRO: Einstiegs Assistenzsäule mit Vollausrüstung für UHP und Runflat Reifen

- Wulstniederhalterrolle zum Drücken des Wulstes in das Tiefbett
- Mitlaufender Hilfsarm, um den Wulst während der Rotation im Tiefbett zu halten
- Untere Abdrückteller zur einfachen Demontage von schweren, steifen oder breiten Reifen
- Felgenpresser zur einfacheren Außenspannung bei Niederquerschnittsreifen
- Gleichzeitige Höhenverstellung aller Werkzeuge

WDK-Zertifiziert: Sichere Montage und Demontage von UHP- und Runflat-Reifen

## Upgrade-Optionen:

- Seitenlift
- Befüllereinheit für schlauchlose Reifen
- Rollenbrett

# TC45 Pro2 | WDK

Automatisches Reifenmontiergerät mit Spannteller | 10-27" Arbeitsbereich | 15" Premium Abdrückschaufel | Befüllung über Pedal | TCX.PRO2 Assistenzsäule | WDK | 400V  
**Artikelnummer: 1692401004**



## Quadratischer Spannteller mit automatischen Spannklaunen

- Spannungsbereich von 10-27"
- Doppelte 80-mm-Zylinder für maximale Spannkraft
- 2 Drehgeschwindigkeiten: 8 & 16 U/min
- Quadratische Form für einfacheres Ansetzen des Montiereisens

## Robuste Montagesäule und -kopf

- Einfaches Kippen über Pedal
- Schnelle vertikale und horizontale Bewegung des Montierarms
- Pneumatische Verriegelung

## Leistungsstarker seitlicher Schaufelabdrücker

- Betätigung über Hebel statt Pedal
- Ergonomische Steuerung ohne Ausfallschritt
- Schnelles und effektives Lösen des Wulstes
- Bis zu 15" Reifenbreite
- Dreifach verstellbare Schaufel
- Rutschhemmende Gummiauflage schützt Reifen und Felge

## Volle Kontrolle mit drei Pedalen

- Pedalsteuerung für Drehung, Säulenneigung und Spannklaunen
- Abnehmbare Pedaleinheit für einfachere Wartung
- Sicherheitsbügel für das Rotationspedal
- Seitliches Pedal für Reifenbefüllung

## Hohe Steifigkeit durch Konstruktion

- Pedale aus Metall statt Plastik oder Gummi
- Leistungsstarker 50x50mm Horizontalarm
- Frontabdeckung aus Metall

## TCX.PRO2: Kompakte Premium Assistenzsäule, perfekt für harte UHP, Runflat sowie große Reifen

- Premium-Wulstniederhalterrolle, um den Wulst ins Tiefbett zu drücken
- Pneumatischer Premium Hilfsarm um den Wulst während der Rotation im Tiefbett zu halten
- Unabhängige Höhenverstellung beider Werkzeuge für mehr Flexibilität und Kontrolle

WDK-Zertifiziert Sichere Montage und Demontage von UHP- und Runflat-Reifen

## Upgrade-Optionen:

- Seitenlift
- Befüllereinheit für schlauchlose Reifen
- Rollenbret

## TC45 | TI Version

Automatisches Reifenmontiergerät | 10-27" Arbeitsbereich | 15" Standard Abdrückschaufel | Befüllung über Klauen | 400V

Artikelnummer: 1692401011



Quadratischer Spannteller mit automatischen Spannklaunen

- Spannbereich von 10-27"
- Doppelte 80-mm-Zylinder für maximale Spannkraft
- 2 Drehgeschwindigkeiten: 8 & 16 U/min
- Quadratische Form für einfacheres Ansetzen des Montiereisens

Robuste Montagesäule und -kopf

- Einfaches Kippen über Pedal
- Schnelle vertikale und horizontale Bewegung des Montierarms
- Pneumatische Verriegelung

Leistungsstarker seitlicher Schaufelabdrücker

- Schnelles und effektives Lösen des Wulstes
- Bis zu 15" Reifenbreite
- Dreifach verstellbare Schaufel
- Steuerung über Pedal
- Rutschhemmende Gummiauflage schützt Reifen und Felge

Volle Kontrolle mit vier Pedalen

- Pedalsteuerung für Drehung, Abdrückschaufel, Säulenneigung und Spannklaunen
- Abnehmbare Pedaleinheit für einfachere Wartung
- Sicherheitsbügel für das Rotationspedal

Hohe Steifigkeit durch Konstruktion

- Pedale aus Metall statt Plastik oder Gummi
- Leistungsstarker 50x50mm Horizontalarm
- Frontabdeckung aus Metall

TI: Reifenbefüllung über Klauen

- Schnelles und sicheres Greifen der Wulst an der Felge
- Beide Hände frei während der Befüllung und Setzen der Wulst
- Minimiert Risiko von Luftlecks oder Reifenplatzen
- Einfache Reifenbefüllung über Klauen
- 18l Lufttank

Upgrade-Optionen:

- TCX.PRO, PRO2, PRO3 Assistenzsäule
- Seitenlift
- Befüllereinheit für schlauchlose Reifen
- Rollenbrett

Lieferumfang:

- 5x Schutz Montagekopf vorn
- 2x Schutz Montagekopf hinten
- Montiereisen
- Pinsel
- 400V Stecker

Hinweis: Gerät wird mit demontierter Montagesäule geliefert

## TC45 | TI Version

Automatisches Reifenmontiergerät | 10-27" Arbeitsbereich | 15" Standard Abdrückschaufel | Befüllung über Klauen | 230V | 50-60Hz | 1 Speed

Artikelnummer: 1692401013



Quadratischer Spannteller mit automatischen Spannklaunen

- Spannbereich von 10-27"
- Doppelte 80-mm-Zylinder für maximale Spannkraft
- 1 Drehgeschwindigkeit: 7,5 U/min
- Quadratische Form für einfacheres Ansetzen des Montiereisens

Robuste Montagesäule und -kopf

- Einfaches Kippen über Pedal
- Schnelle vertikale und horizontale Bewegung des Montierarms
- Pneumatische Verriegelung

Leistungsstarker seitlicher Schaufelabdrücker

- Schnelles und effektives Lösen des Wulstes
- Bis zu 15" Reifenbreite
- Dreifach verstellbare Schaufel
- Steuerung über Pedal
- Rutschhemmende Gummiauflage schützt Reifen und Felge

Volle Kontrolle mit vier Pedalen

- Pedalsteuerung für Drehung, Abdrückschaufel, Säulenneigung und Spannklaunen
- Abnehmbare Pedaleinheit für einfachere Wartung
- Sicherheitsbügel für das Rotationspedal

Hohe Steifigkeit durch Konstruktion

- Pedale aus Metall statt Plastik oder Gummi
- Leistungsstarker 50x50mm Horizontalarm
- Frontabdeckung aus Metall

TI: Reifenbefüllung über Klauen

- Schnelles und sicheres Greifen der Wulst an der Felge
- Beide Hände frei während der Befüllung und Setzen der Wulst
- Minimiert Risiko von Luftlecks oder Reifenplatzen
- Einfache Reifenbefüllung über Klauen
- 18l Lufttank

Upgrade-Optionen:

- TCX.PRO, PRO2, PRO3 Assistenzsäule
- Seitenlift
- Befüllereinheit für schlauchlose Reifen
- Rollenbrett

Lieferumfang:

- 5x Schutz Montagekopf vorn
- 2x Schutz Montagekopf hinten
- Montiereisen
- Pinsel
- Stecker

Hinweis: Gerät wird mit demontierter Montagesäule geliefert

# AKIMBO MK2 | WDK

Hebelloses Reifenmontiergerät mit Zentralaufspannung | 10-33" Arbeitsbereich | Doppel-Abdrückteller | Laser Positionierung | Integrierter Radlift | Befüllung über Pedal | Pneumatischer Assistenzarm | Pneumatischer Assistenzarm | inklusive BeadLock Pro | 230V

**Artikelnummer: 1692401015**



## Hebellose Demontagegruppe

- Zentrale Spannvorrichtung
- Kein Kontakt mit der Felge
- Mittelloch-Spannung für festen Halt des Rades
- Mechanischer Arretierstift für maximale Lebensdauer
- Optionale Spannadapter für Felgen mit geschlossenem Felgenbett

## Automatische Anpassung an die Felgengröße

- Radiale Positionierung der Werkzeuge und beider Abdrückteller zur Felgengröße
- Lasergesteuert, um eine Beschädigung der Felgen zu verhindern
- Stufenlos einstellbar von 10 bis 33" Felgen
- Automatisches Zurückfahren aller Werkzeuge per Tastendruck

## Maximale Steifigkeit durch Konstruktion

- Doppelsäulenkonstruktion verhindert Verdrehung und Durchbiegung während des Betriebs
- Schienengeführtes Demontagewerkzeug und Abdrückteller für maximale Stabilität
- Industrielle Komponenten für maximale Lebensdauer
- Alle Werkzeuge werden pneumatisch gesteuert, keine Bowdenzüge

## Integrierter zentraler Radlift

- Hebt die Räder direkt auf die Spannvorrichtung
- Kein Bewegen oder Heben von schweren Rädern
- Ermöglicht dem Techniker, auf einer Seite der Maschine zu bleiben
- Automatisches Absenken nach Loslassen des Pedals
- Unterstützt Räder bis zu 80 kg

## Pneumatischer Hilfsarm und doppelte Abdrückteller

- Beweglicher Premium Hilfsarm, der den Wulst während der Drehung im Tiefbett hält
- Leichtere Handhabung von UHP- und Runflat-Reifen
- Befestigung des Hilfsarms an der Tragsäule statt am Werkzeugarm eliminiert Bewegungen des Demontagewerkzeugs bei Krafteinwirkung
- Abdrückteller werden von zwei unabhängigen Zylindern betätigt für mehr Flexibilität

## Übersichtliche und intuitive Bedienkonsole:

- Minimale Tasten zur Reduzierung der Komplexität
- Joystick für eine bessere Kontrolle des hebellosen Demontagewerkzeugs
- Separate Taste für die automatische Einstellung der Felgengröße
- Ergonomische Höhe

## BeadLock Pro standardmäßig inklusive:

- Verhindert ein Verrutschen harter Reifen auf der Felge
- Schützt TPMS Sensor während der Montage

## Upgrade-Optionen:

- Befüllereinheit für schlauchlose Reifen
- Unterer Montagefinger zur einfacheren Montage von weichen Reifen

WDK-Zertifiziert: Sichere Montage und Demontage von UHP- und Runflat-Reifen

## Lieferumfang:

- 1x BeadLock Pro

# TC850 HD

LKW Reifenmontiergerät | 14-30" Felgengröße | 850mm Felgenbreite | 1200kg | 400V

**Artikelnummer: 1692401008**



Die TC850 HD: Die ultimative Lkw-Reifenmontiermaschine  
Selbstzentrierende Spannvorrichtung

- Vier kräftige Spannbacken sorgen für perfekten Halt auf Felgen aller Formen und Profile
- Dreht sich mit und gegen den Uhrzeigersinn mit 7 U/min
- Öffnet und schließt hydraulisch mit einstellbarem Druck
- Drei Spannpositionen, sechs Möglichkeiten zum sicheren Greifen der Felge

Leistungsstarker Werkzeugarm für die Montage und Demontage

- Manuelle Einstellung von Neigung und Richtung des Werkzeugs
- Einfaches Drehen des Werkzeugs zum Umschalten zwischen Abdrücken und Demontage der Wulst
- Schnelles und manuelles Positionieren des Werkzeugarms zum Rad
- Einfaches Hochklappen des Werkzeugarms für besseren Zugang zum Rad
- Leistungsstarker Abdrücker mit 25.000N Kraft nach innen und außen

Robuste und intuitive Kabelfernbedienung

- Joystick 1 (auf und ab): Rad hoch und Rad runter
- Joystick 1 (links und rechts): Bewegung des Werkzeugschlittens
- Joystick 2: Backen öffnen und schließen
- Linkes Pedal: Drehen gegen den Uhrzeigersinn
- Rechtes Pedal: Drehen im Uhrzeigersinn
- Frei beweglich im gesamten Arbeitsbereich

Überlegene Vielseitigkeit

- Bearbeitet mühelos Felgen mit einem Durchmesser bis zu 30".
- Deckt Räder mit einem Durchmesser bis 1640 mm und einer

Breite bis 850 mm ab

- Geeignet für Gewichte bis zu 1200 kg

Hinweis: Für maximale Sicherheit sind die Löcher für die Bodenbefestigung bereits werkseitig vorgebohrt.

Lieferumfang:

- LKW Montiereisen
- Felgenklemme
- 5,3m Kabel
- 400V Stecker

# TC1150 HD

LKW Reifenmontiergerät | 14-42" Felgengröße | erweiterbar bis 56" | 1150mm Felgenbreite | 2000kg | 400V

**Artikelnummer: 1692401009**



Die TC1150 HD: Die ultimative Lkw-Reifenmontiermaschine  
Selbstzentrierende Spannvorrichtung

- Vier kräftige Spannbacken sorgen für perfekten Halt auf Felgen aller Formen und Profile
- Dreht sich mit und gegen den Uhrzeigersinn mit 4,5 und 9 U/min
- Öffnet und schließt hydraulisch mit einstellbarem Druck
- Fünf Spannpositionen, sechs Möglichkeiten zum sicheren Greifen der Felge

Leistungsstarker Werkzeugarm für die Montage und Demontage

- Manuelle Einstellung von Neigung und Richtung des Werkzeugs
- Einfaches Drehen des Werkzeugs zum Umschalten zwischen Abdrücken und Demontage der Wulst
- Schnelles und manuelles Positionieren des Werkzeugarms zum Rad
- Einfaches Hochklappen des Werkzeugarms für besseren Zugang zum Rad
- Leistungsstarker Abdrücker mit 25.000N Kraft nach innen und außen

Robuste und intuitive Kabelfernbedienung

- Joystick 1 (auf und ab): Rad hoch und Rad runter
- Joystick 1 (links und rechts): Bewegung des Werkzeugschlittens
- Joystick 2: Backen öffnen und schließen
- Linkes Pedal: Drehen gegen den Uhrzeigersinn
- Rechtes Pedal: Drehen im Uhrzeigersinn
- Frei beweglich im gesamten Arbeitsbereich

Überragende Vielseitigkeit

- Bearbeitet mühelos Felgen mit einem Durchmesser von bis zu

42", erweiterbar auf bis zu 56".

- Deckt Räder mit einem Durchmesser bis 2300 mm und einer Breite bis 1150 mm ab
- Geeignet für Gewichte bis 2000 kg

Hinweis: Für maximale Sicherheit sind die Löcher für die Bodenbefestigung bereits werkseitig vorgebohrt.

Lieferumfang:

- LKW Montiereisen
- Felgenklemme
- 5,3m Kabel
- 400V Stecker

# Reifenbefüllkäfig | für Industriereifen

Ermöglicht eine sichere Befüllung von Industriereifen

Artikelnummer: 1692402000

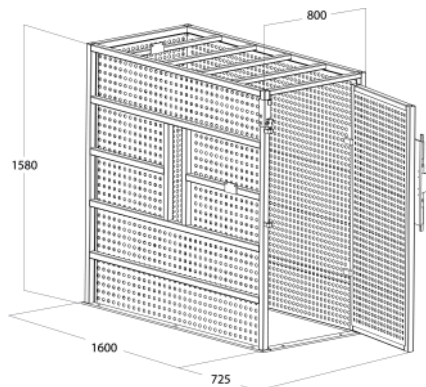

## Sicherheit geht vor!

Schützt Anwender bei der Befüllung von LKW-Reifen bis 1450 Durchmesser.

Die besondere Bauweise des Sicherheitskäfigs minimiert die Druckwelle, die beim Platzen des Reifens entstehen könnte.

Lieferumfang:

- Sicherheitskäfig
- Reifenbefüllpistole

Hinweis: Befüllcomputer muss separat bestellt werden!

## Standard Service

---



### TC22

Artikelnummer: 1692401000



### TC22 Pro | WDK

Artikelnummer: 1692401001

## High Volume

---



### TC45

Artikelnummer: 1692401002



### TC45 Pro | WDK

Artikelnummer: 1692401003



### TC45 Pro2 | WDK

Artikelnummer: 1692401004



### TC45 | TI Version

Artikelnummer: 1692401011



### TC45 | TI Version

Artikelnummer: 1692401013

## Premium Service

---



### AKIMBO MK2 | WDK

Artikelnummer: 1692401015

## LKW

---



### TC850 HD

Artikelnummer: 1692401008



### TC1150 HD

Artikelnummer: 1692401009



### Reifenbefüllkäfig | für Industriereifen

Artikelnummer: 1692402000

# WICHTIGE HINWEISE

- Bitte beachten Sie, dass in dieser Liste auch Ersatzteile enthalten sind.
- Ausschließlich Einweisung oder Montage.
- Lieferung erfolgt ab Werk inklusive Verpackung.

## VERSION 2026.05.12 – PREISE AUF ANFRAGE

- Ab diesem Zeitpunkt verlieren alle bisherigen Listen ihre Gültigkeit.
- Bitte lesen Sie unsere AGB's in der jeweils gültigen Fassung vor Auftragserteilung im Internet unter [www.beissbarth.com](http://www.beissbarth.com).

### Beissbarth Automotive Testing Solutions GmbH

Friedrichshafener Str. 602

82205 Gilching

[sales@beissbarth.com](mailto:sales@beissbarth.com)

[www.beissbarth.com](http://www.beissbarth.com)

Telefon: +49-(0)89-14901-0

Telefax: +49-(0)89-14901-246

Bestellnummer 1 693 602 008 **Printnorm** BB XXX / XX.XX.2020 DE · Technische Änderungen, Programmänderungen und Irrtümer bleiben vorbehalten.

