

Dialogannahme

SPANNMITTEL - ZUBEHÖR

Version 2026.05.13 – Preise auf Anfrage

Zentrierbolzen für Typenspannplatten | 100mm | Gefedert | Spitzer Konus | Ø 24,5mm

Artikelnummer: 1695656834



Aufspannungsart: Manuell / Pneumatisch
Für Räder Typ: BMW
OEM Felgen
Notwendig für: Festspannen des Rades von außen über die Radbolzenlöcher
Anwendung: Räder werden mit BMW Typenspannplatte über die Radbolzenlöcher von außen zentriert aufgespannt. Nur kompatibel Typenspannplatten mit Ø 12mm Löchern.
Nutzung in Verbindung mit:

- Typenspannplatte | BMW | 4x100 / 5x120 (1695654927)
- Typenspannplatte | BMW | 5x112 / 5x120 (1695600215)
- Typenspannplatte | BMW | 5x120 / 5x132 (1692502248)

Anzahl: 1
Benötigte Anzahl pro Rad: 4 oder 5, je nach Lochkreis der Felge
Lieferumfang: 1x Steckbolzen, L=100mm, gefedert, spitzer Konus, Ø 24,5mm

Bolzenkopf für QuickPlate | Kugelbund | Ø24,5mm | 48mm

Artikelnummer: 1695655310



Aufspannungsart: Manuell / PneumatischFür Räder Typ: PKW / LLKW AlufelgenNotwendig für: Festspannen des Rades von außen über die kugelbundförmigen RadbolzenlöcherAnwendung: Räder werden mit QuickPlate über die Radbolzenlöcher von außen zentriert aufgespannt.Nutzung in Verbindung mit: QuickPlateAnzahl: 1Benötigte Anzahl pro Rad: 1 pro Radbolzenloch

Lieferumfang: 1x Bolzenkopf | Kugelbund | Ø 24,5mm | Länge 48mm

Bolzenkopf für QuickPlate | Spitzer Konus | Ø 22,5mm | 58mm

Artikelnummer: 1695655313



Aufspannungsart: Manuell / Pneumatisch
Für Räder Typ: PKW / LLKW Alufelgen
Notwendig für: Festspannen des Rades von außen über die konischen Radbolzenlöcher
Anwendung: Räder werden mit QuickPlate über die Radbolzenlöcher von außen zentriert aufgespannt.
Nutzung in Verbindung mit: QuickPlate
Anzahl: 1
Benötigte Anzahl pro Rad: 1 pro Radbolzenloch
Lieferumfang: 1x Bolzenkopf | spitzer Konus | Ø 22,5mm | Länge 58mm

Zentrierhülse | BMW | Ø66,5mm

Artikelnummer: 1695600214



Mittenlochdurchmesser: 66,5mm
Aufspannungsart: Manuell / Pneumatisch
Für Räder Typ: BMW OEM
Notwendig für: Aufspannen über Mittenloch der Felge
Anwendung: Räder sollten mit der Hülse von innen aufgespannt werden.
Nutzung in Verbindung mit: Stand-alone (optimal mit BMW-spezifischer Typenspannplatte)
Anzahl: 1
Benötigte Anzahl pro Rad: 1
Nicht geeignet für: Felgen ohne Mittenloch

Typenspannplatte | BMW | 5x112 / 5x120mm

Artikelnummer: 1695600215



Aufspannungsart: Manuell / Pneumatisch
Für Räder Typ: BMW
OEM Felgen mit Lochkreis 5x112 und 5x120
Notwendig für:
Festspannen des Rades von außen über die
Radbolzenlöcher
Anwendung: Räder werden mit BMW
Typenspannplatte über die Radbolzenlöcher von außen zentriert
aufgespannt. Nutzung in Verbindung mit:

- Steckbolzen, L=100mm, gefedert, spitzer Konus Ø 24,5mm (1695656834)
- Pneumatisches Griffstück mit Gewinde (1692502209)
- ProGrip Schnellspannmutter m. Druckstück (1692502195)

Anzahl: 1 Benötigte Anzahl pro Rad: 1

Lieferumfang: 1x Typenspannplatte 5x112 / 5x120

O-Ringe für Ø 12 mm Steckbolzen (5x) | for Type Plates

Artikelnummer: 1692502254

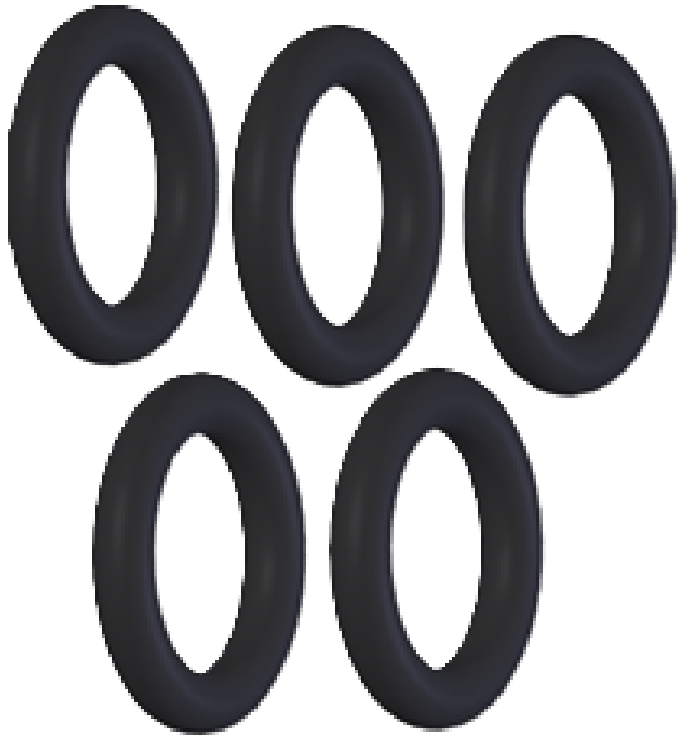

3-Arm-Zentrierstern für LLkw | inkl. Bolzen und Muttern

Artikelnummer: 1695653420



Rad-Zentrierkit für Spezialpneumatikflansch BMW | MT Zero 6 & 8 Pneumatisch

1x Zentrierhülse $\varnothing 66,5\text{mm}$, 1x Zentrierhülse $\varnothing 56-57/72,5-74\text{mm}$, 5x Zentrierbolzen, gefedert, 100mm lang, spitzer Konus, 1x Typenspannplatte 4x100/5x120, 1x Typenspannplatte 5x112/120, 2x $\varnothing 40$ Druckstück Pneumatik,

Artikelnummer: 1695657004

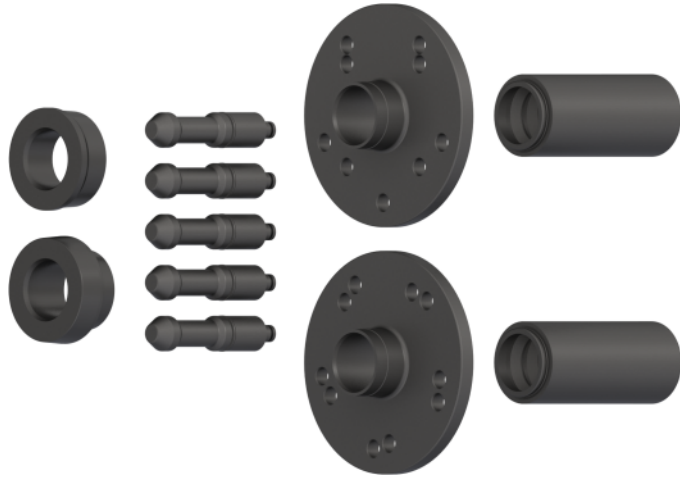

- 1x Zentrierhülse $\varnothing 66,5\text{mm}$
- 1x Zentrierhülse $\varnothing 56-57/72,5-74\text{mm}$
- 5x Zentrierbolzen, gefedert, 100mm lang, spitzer Konus
- 1x Typenspannplatte 4x100/5x120
- 1x Typenspannplatte 5x112/120
- 2x $\varnothing 40$ Druckstück Pneumatik

Zentrierkit 4-Arm und 5-Arm Stern | für Lkw

Zur Zentrierung von Rädern mit 8 Löchern und \varnothing 275 / 285,75 mm sowie 10 Löchern und \varnothing 225 / 285,75 / 335 mm | Satz bestehend aus 5-Arm- und 4-Arm-Stern, Zentrieradapter, Steckbolzen und Schrauben

Artikelnummer: 1692502026



Universal 3-4-5-6-Loch Adapter | Ø 95-219mm

Universal Adapter für alle 3, 4, 5, und 6-Loch Felgen (Ø 95-120 mm). Mit hinterem Doppelzentrierkonus. Für Felgen mit/ohne Mittenloch (Renault, Peugeot, und Citroën). Reduziert Aufspannfehler auf ein Minimum

Artikelnummer: 1692502037

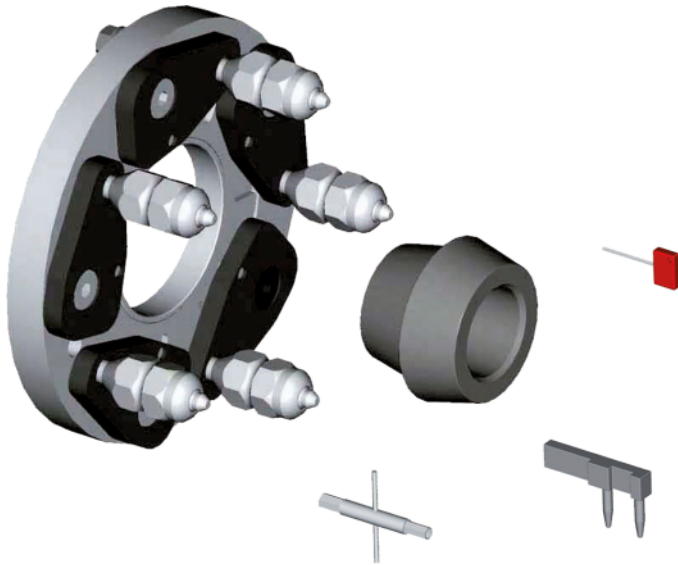

- Mit hinterem Doppelzentrierkonus
- Für Felgen mit/ohne Mittenloch (Renault, Peugeot, und Citroën)
- Reduziert Aufspannfehler auf ein Minimum

Zentrier-Kit Komplettpaket | Duo Expert 54-78mm | 4x4 | Typenspannflansche No.1 & 3

Artikelnummer: 1695656570

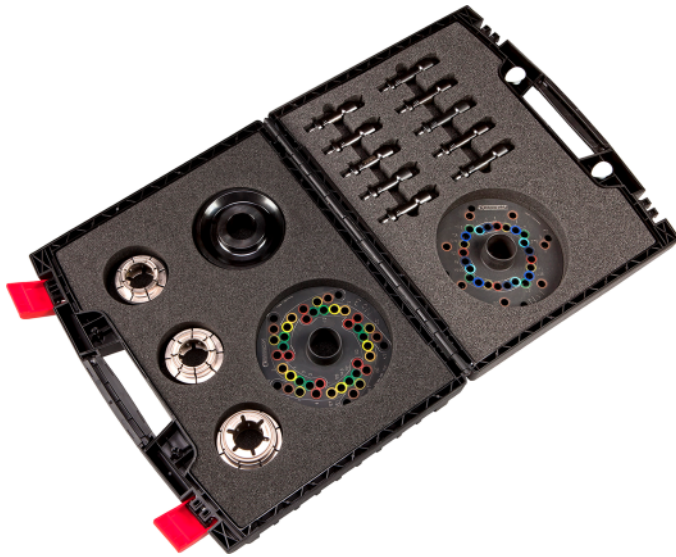

Profi-Zentrier-Kit: Die Referenz für toleranzfreies Auswuchten. Dieses Komplettpaket kombiniert die Vorteile der Mittenlochzentrierung mit der Bolzenlochzentrierung, um den tatsächlichen Sitz des Rades auf der Fahrzeughabe exakt zu simulieren. Das Ergebnis: Maximale Laufruhe, zufriedene Kunden und keine Reklamationen durch Vibrationen.

Die Komponenten und ihre Vorteile:

1. Duo Expert I – III (Spannbereich 54 – 78 mm)

Sauber zentriert ist halb gewuchtet

- Toleranzfreies Aufspannen: Im Gegensatz zu herkömmlichen Konen füllen die Duo Expert Zentrierhülsen das Mittenloch der Felge spielfrei aus
- Naben-Simulation: Viele Fahrzeughersteller schreiben diese zylindrische Zentrierung vor, da sie den Sitz auf der Radnabe präzise nachbildet
- Kein Verkippen: Die Felge liegt absolut plan am Flansch an, was Umschlagfehler effektiv verhindert

2. 4x4 Konus (89 – 132 mm) Die Lösung für die „Großen“

- Maximale Flexibilität: Speziell entwickelt für Geländewagen, SUVs und leichte Nutzfahrzeuge mit großen Mittenlochdurchmessern
- Sicherer Halt: Sorgt auch bei schweren Rad-Reifen-Kombinationen für eine stabile Zentrierung auf der Wuchtwelle

3. Typenspannflansche (Nr. 1 & Nr. 3) Für die perfekte Aufspannung von außen

- Schonendes Aufspannen: Die Kraft wird über die Bolzenlöcher übertragen – genau wie am Fahrzeug. Dies verhindert Kratzer an der Felgenoberfläche, die durch herkömmliche Spannhäuben entstehen könnten

- Präzisions-Finish: In Kombination mit den Duo Expert Zentrierhülsen wird das Rad von innen und außen zentriert (Mitte und Bolzenlöcher), was selbst kleinste Unwuchten eliminiert
- Vielseitigkeit: Die Flansche Nr. 1 und 3 decken die gängigsten Lochkreise ab und machen das Set zum Allrounder im Werkstattalltag

Warum dieses Kit den Unterschied macht:

Während Standard-Spannmittel oft Kompromisse bei der Präzision eingehen, garantiert dieses Set ein Wuchten wie am Fahrzeug. Besonders bei modernen Fahrzeugen mit empfindlichen Fahrwerken ist diese Technik unverzichtbar, um Vibrationen am Lenkrad zu vermeiden. Das Ergebnis: Ein optimal aufgespanntes Rad, minimale Gewichte und ein erstklassiges Fahrgefühl.

Spannmittel - Zubehör



Zentrierbolzen für Typenspannplatten | 100mm | Gefedert | Spitzer Konus | Ø 24,5mm

Artikelnummer: 1695656834



Bolzenkopf für QuickPlate | Kugelbund | Ø24,5mm | 48mm

Artikelnummer: 1695655310



Bolzenkopf für QuickPlate | Spitzer Konus | Ø 22,5mm | 58mm

Artikelnummer: 1695655313



Zentrierhülse | BMW | Ø66,5mm

Artikelnummer: 1695600214



Typenspannplatte | BMW | 5x112 / 5x120mm

Artikelnummer: 1695600215



O-Ringe für Ø 12 mm Steckbolzen (5x) | for Type Plates

Artikelnummer: 1692502254



3-Arm-Zentrierstern für LLkw | inkl. Bolzen und Muttern

Artikelnummer: 1695653420



Rad-Zentrierkit für Spezialpneumatikflansch BMW | MT Zero 6 & 8 Pneumatisch

Artikelnummer: 1695657004



Zentrierkit 4-Arm und 5-Arm Stern | für Lkw

Artikelnummer: 1692502026



Universal 3-4-5-6-Loch Adapter | Ø 95-219mm

Artikelnummer: 1692502037



Zentrier-Kit Komplettpaket | Duo Expert 54-78mm | 4x4 | Typenspannflansche No.1 & 3

Artikelnummer: 1695656570

WICHTIGE HINWEISE

- Bitte beachten Sie, dass in dieser Liste auch Ersatzteile enthalten sind.
- Ausschließlich Einweisung oder Montage.
- Lieferung erfolgt ab Werk inklusive Verpackung.

VERSION 2026.05.13 – PREISE AUF ANFRAGE

- Ab diesem Zeitpunkt verlieren alle bisherigen Listen ihre Gültigkeit.
- Bitte lesen Sie unsere AGB's in der jeweils gültigen Fassung vor Auftragserteilung im Internet unter www.beissbarth.com.

Beissbarth Automotive Testing Solutions GmbH

Friedrichshafener Str. 602

82205 Gilching

sales@beissbarth.com

www.beissbarth.com

Telefon: +49-(0)89-14901-0

Telefax: +49-(0)89-14901-246

Bestellnummer 1 693 602 008 **Printnorm** BB XXX / XX.XX.2020 DE · Technische Änderungen, Programmänderungen und Irrtümer bleiben vorbehalten.

