

Dialogannahme

KONEN & ZENTRIERHÜLSEN - ZUBEHÖR

Version 2026.03.05 – Preise auf Anfrage

Zentrierkegel | 4x4 | Ø95 - 132mm

Artikelnummer: 1695653449



Mittenlochdurchmesser: 95-132mm
Aufspannungsart: Manuell / Pneumatisch
Für Räder Typ: PKW / LLKW
Notwendig für: Aufspannen über Mittenloch der Felge
Anwendung: Räder sollten mit dem Kegel von innen aufgespannt werden.
Nutzung in Verbindung mit: stand-alone, optional mit Universal Distanz-Ring (1695901667) für Offroad-Felgen oder Felgen mit hoher ET, um ein Anstehen am Gehäuse der Wuchtmaschine zu verhindern
Anzahl: 1
Benötigte Anzahl pro Rad: 1
Nicht geeignet für: Felgen ohne Mittenloch

Zentrierkonusen-Satz | LLkw | Ø95 - 174mm | 3-tlg.

Artikelnummer: 1695654849



Mittenlochdurchmesser: 95-174mm
Aufspannungsart: Manuell / Pneumatisch
Für Räder Typ: LLKW
Notwendig für: Aufspannen über Mittenloch der Felge
Anwendung: Felgen mit Mittenloch bis 132mm können mit den Zentrierkonus 1695653449 von innen aufgespannt werden. Für Felgen mit einem größeren Mittenloch wird die Distanzscheibe 1695600061 zur Vergrößerung des Flanschtopf-Durchmessers notwendig. In diesem Fall wird dann mit dem Zentrierkonus 1695606300 von außen aufgespannt.
Nutzung in Verbindung mit: Stand-alone
Anzahl: 1
Benötigte Anzahl pro Rad: 1
Nicht geeignet für: Felgen ohne Mittenloch

Lieferumfang:

- 1x Zentrierkonus 122 - 174mm (1695606300)
- 1x Zentrierkonus 95 - 132mm (1695653449)
- 1x Distanzscheibe (1695600061)

Distanzscheibe | LLkw

Artikelnummer: 1695600061



Aufspannungsart: Manuell / Pneumatisch
Für Räder Typ: LLKW
Notwendig für: Zum Aufspannen von Felgen deren Mittenloch größer ist als der Durchmesser des Flanschtropfes.
Innendurchmesser = 180mm, Außendurchmesser = 220mm
Anwendung: Distanzscheibe wird vor der Felge auf der Wuchtwelle aufgespannt. Führung der Distanzscheibe auf der Wuchtwelle über 40mm Mittenloch.
Nutzung in Verbindung mit: Zentrierkonus 1695606300. Dieser wird von außen auf die Felge gespannt.
Anzahl: 1
Benötigte Anzahl pro Rad: 1
Nicht geeignet für: Felgen ohne Mittenloch

Zentrierkonus | LLkw | Ø122 - 174mm

Artikelnummer: 1695606300



Mittenlochdurchmesser: 122-174mm
Aufspannungsart: Manuell / Pneumatisch
Für Räder Typ: LLKW
Notwendig für: Aufspannen über Mittenloch der Felge.
Doppelseitiger Konus mit 120-150mm und 147-174mm.
Anwendung: Räder werden mit dem Konus von außen aufgespannt werden.
Nutzung in Verbindung mit: Distanzscheibe 1695600061.
Diese wird zwischen Flanschtopf und Felge auf der Wuchtwelle montiert um das Aufspannen von Felgen mit großem Mittenloch zu ermöglichen.
Anzahl: 1
Benötigte Anzahl pro Rad: 1
Nicht geeignet für: Felgen ohne Mittenloch

Ersatz-Distanzhülse | für Universal Distanzring

für die Nutzung in Kombination mit Distanzring 1695901667

Artikelnummer: 1695654895



Aufspannungsart: Manuell / PneumatischFür Räder Typ:
Pkw/LLKWNotwendig für: Ausgleich des Universal Distanz-
RingsAnwendung: Distanzhülse wird vor dem Konus und vor
dem Rad auf der Wuchtwelle aufgespannt.Nutzung in
Verbindung mit: Universal Distanz-Ring (1695901667)Anzahl:
1Benötigte Anzahl pro Rad: 1Nicht geeignet für: Felgen ohne
MittenlochLieferumfang: 1x Polyamid Distanzhülse L=35mm

Universal Distanz-Ring | Distanzring mit Distanzhülse

Artikelnummer: 1695901667



Aufspannungsart: Manuell / Pneumatisch
Für Räder Typ: Pkw / LLKW
Notwendig für: Verbreiterung des Flanschtropfes für Offroad-Felgen oder Felgen mit hoher ET um ein Ansteigen am Gehäuse der Wuchtmaschine zu verhindern.
Anwendung: Distanzring wird mit drei Magnetstiften am Flanschtropf befestigt. Die Distanzhülse wird vor dem Konus und vor dem Rad auf der Wuchtwellen aufgespannt.
Anzahl: 1 Benötigte Anzahl pro Rad: 1
Nicht geeignet für: Felgen ohne Mittenloch

Lieferumfang:

- 1x Distanzring L=36mm mit Magneten
- 1x Polyamid Distanzhülse L=35mm (1695654895)

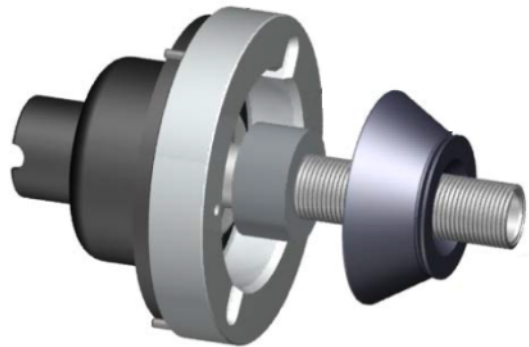

Zentrierkonus für VW/Mercedes | 65/66,5/84 mm

Artikelnummer: 1695000073

DuoExpert | Zentrierhülse | Set | Ø54-78mm

Artikelnummer: 1695656698

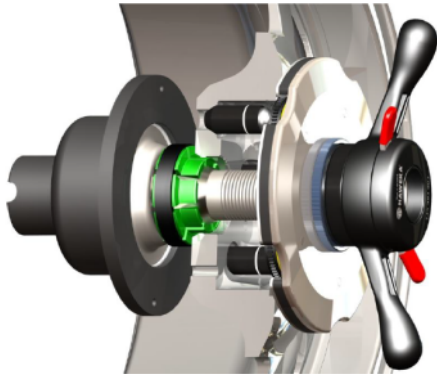

Mittenlochdurchmesser: 54-78mm
Aufspannungsart: Manuell / Pneumatisch
Für Räder Typ: Pkw
Notwendig für: Aufspannen über Mittenloch der Felge. Deckt ca. 95% der gängigen PKWs ab
Anwendung: Räder sollten mit dem Konus von innen aufgespannt werden.
Nutzung in Verbindung mit: Stand-alone (optimale Ergebnisse mit Typenspannplatte oder Quick Plate)
Anzahl: 1
Benötigte Anzahl pro Rad: 1
Nicht geeignet für: Felgen ohne Mittenloch

Lieferumfang:

- Zentrierhülse 1: 54-62mm
- Zentrierhülse 2: 62-70mm
- Zentrierhülse 3: 70-78mm
- Koffer

DuoExpert Zentrierhülse | Ø54-62mm

Artikelnummer: 1695656817

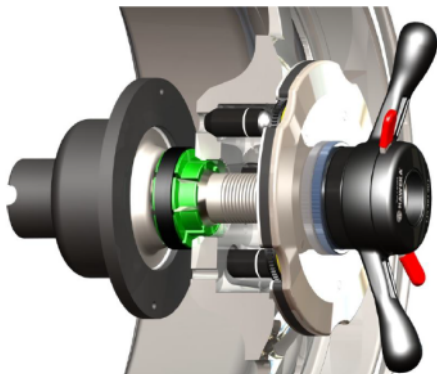

Mittenlochdurchmesser: 54-62mm
Aufspannungsart: Manuell / Pneumatisch
Für Räder Typ: Pkw
Notwendig für: Aufspannen über Mittenloch der Felge
Anwendung: Räder sollten mit dem Konus von innen aufgespannt werden.
Nutzung in Verbindung mit: Stand-alone (optimale Ergebnisse mit Typenspannplatte oder QuickPlate)
Anzahl: 1
Benötigte Anzahl pro Rad: 1
Nicht geeignet für: Felgen ohne Mittenloch
Hinweis: Auch im Duo Expert Zentrierhülsen-Set (54-78mm) 1695656698 verfügbar

DuoExpert Zentrierhülse | Ø62-70mm

Artikelnummer: 1695656818

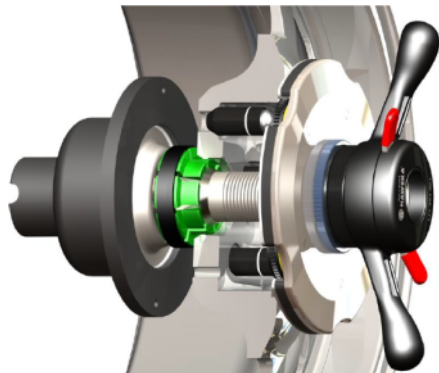

Mittenlochdurchmesser: 62-70mm
Aufspannungsart: Manuell / Pneumatisch
Für Räder Typ: Pkw
Notwendig für: Aufspannen über Mittenloch der Felge
Anwendung: Räder sollten mit dem Konus von innen aufgespannt werden.
Nutzung in Verbindung mit: Stand-alone (optimale Ergebnisse mit Typenspannplatte oder QuickPlate)
Anzahl: 1
Benötigte Anzahl pro Rad: 1
Nicht geeignet für: Felgen ohne Mittenloch
Hinweis: Auch im Duo Expert Zentrierhülsen-Set (54-78mm) 1695656698 verfügbar

DuoExpert Zentrierhülse | Ø70-78mm

Artikelnummer: 1695656819

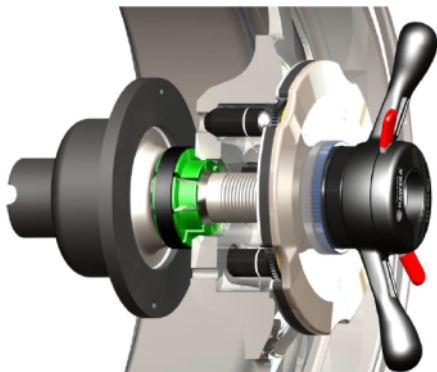

Mittenlochdurchmesser: 70-78mm
Aufspannungsart: Manuell / Pneumatisch
Für Räder Typ: Pkw
Notwendig für: Aufspannen über Mittenloch der Felge
Anwendung: Räder sollten mit dem Konus von innen aufgespannt werden.
Nutzung in Verbindung mit: Stand-alone (optimale Ergebnisse mit Typenspannplatte oder QuickPlate)
Anzahl: 1
Benötigte Anzahl pro Rad: 1
Nicht geeignet für: Felgen ohne Mittenloch
Hinweis: Auch im Duo Expert Zentrierhülsen-Set (54-78mm) 1695656698 verfügbar

Distanzring 40mm | in Kombination mit LLKW Konus 1692502047

Artikelnummer: 1692502028



Wird in Kombination mit LLKW Konus 1692502047 und Distanzscheibe 1692502031 benutzt. 40mm Distanzring und Distanzscheibe werden auf Flanschseite montiert. Der LLKW Konus spannt das Rad von außen. Die Distanzscheibe kann dabei links oder rechts herum montiert werden, je nach Form der Felge.

Konus | für deutsche OEMs | Ø 56,5 / 57 / 66,5 / 70 - 72,5 mm

Artikelnummer: 1692502049



- Abgestufter Konus für deutsche OEMs Ø 56,5 / 57 / 66,5 / 70 - 72,5 mm

Konus-Spannkit Lkw | Ø 202 / 221 / 281 mm

Zum Zentrieren von Lkw- und Busrädern mit Mittenloch Ø 202 / 221 / 281 mm | Satz bestehend aus zwei LKW Konen, 40mm Distanzring und Distanzscheibe

Artikelnummer: 1692502025

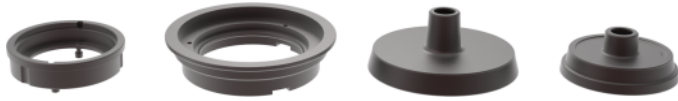

LLKW Konus mit 36mm Distanzring | für LLKW Mittenloch \varnothing 97-170mm

Set für Räder von Kleintransportern mit Mittenloch \varnothing 97-170mm

Artikelnummer: 1692502046

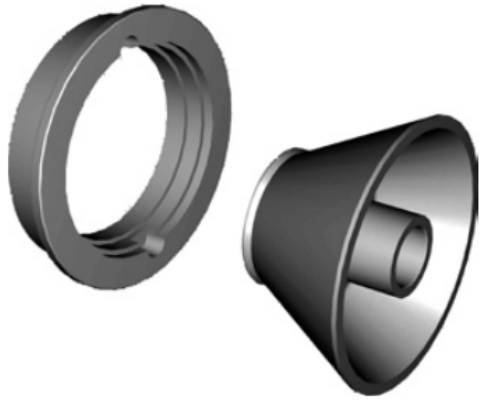

Zentrierhülse | BMW Sonderfahrzeuge | Ø80 – 83,7 / 81,5mm

Artikelnummer: 1692500217

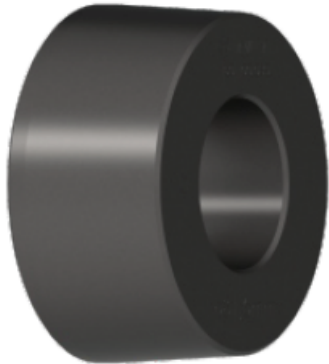

Mittenlochdurchmesser: 80-83,7 / 81,5mm
Aufspannungsart: Manuell / Pneumatisch
Für Räder Typ: BMW OEM
Notwendig für: Aufspannen über Mittenloch der Felge
Anwendung: Räder sollten mit der Hülse von innen aufgespannt werden.
Nutzung in Verbindung mit: Stand-alone (optimal mit BMW-spezifischer Typenspannplatte)
Anzahl: 1
Benötigte Anzahl pro Rad: 1
Nicht geeignet für: Felgen ohne Mittenloch

Zentrierkonus | Ø43-60,5mm

Artikelnummer: 1692502201

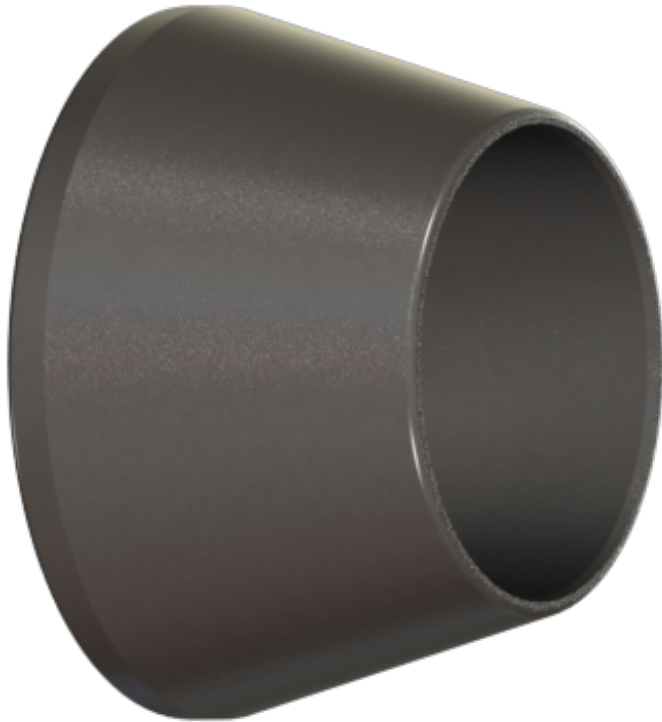

Mittenlochdurchmesser: 43-60,5mm
Aufspannungsart: Manuell / Pneumatisch
Für Räder Typ: PKW / LLKW / LKW
Notwendig für: Aufspannen über Mittenloch der Felge
Anwendung: Räder sollten mit dem Konus von innen aufgespannt werden.
Nutzung in Verbindung mit: Stand-alone
Anzahl: 1
Benötigte Anzahl pro Rad: 1
Nicht geeignet für: Felgen ohne Mittenloch
Hinweis: Felgen ohne zentriertes Mittenloch erfordern neben dem Konus ein Aufspannen über die Radbolzenlöcher von außen. Hierzu können entweder QuickPlates oder Typenspannflansche benutzt werden.

Zentrierkegel | Ø59-79mm

Artikelnummer: 1692502204

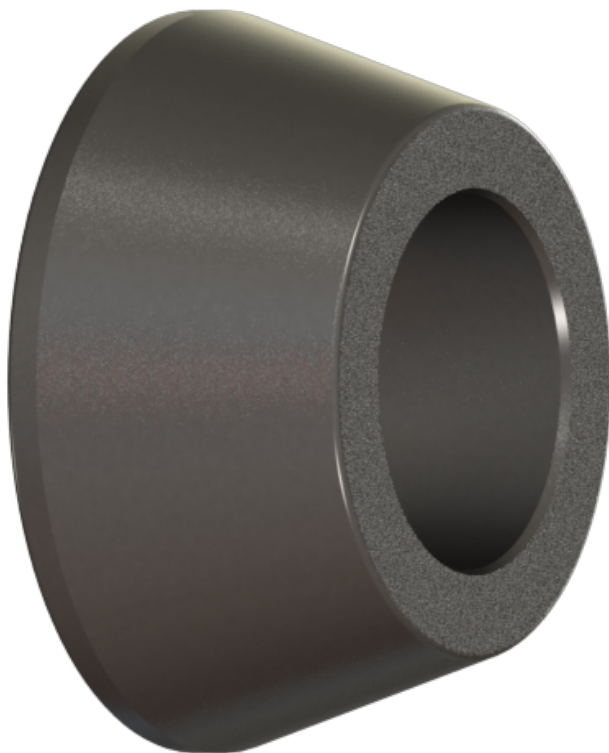

Mittenlochdurchmesser: 59-79mm
Aufspannungsart: Manuell / Pneumatisch
Für Räder Typ: PKW / LLKW / LKW
Notwendig für: Aufspannen über Mittenloch der Felge
Anwendung: Räder sollten mit dem Kegel von innen aufgespannt werden.
Nutzung in Verbindung mit: Stand-alone
Anzahl: 1
Benötigte Anzahl pro Rad: 1
Nicht geeignet für: Felgen ohne Mittenloch
Hinweis: Felgen ohne zentriertes Mittenloch erfordern neben dem Kegel ein Aufspannen über die Radbolzenlöcher von außen. Hierzu können entweder QuickPlates oder Typenspannflansche benutzt werden.

Zentrierkegel | Ø75-96mm

Artikelnummer: 1692502205

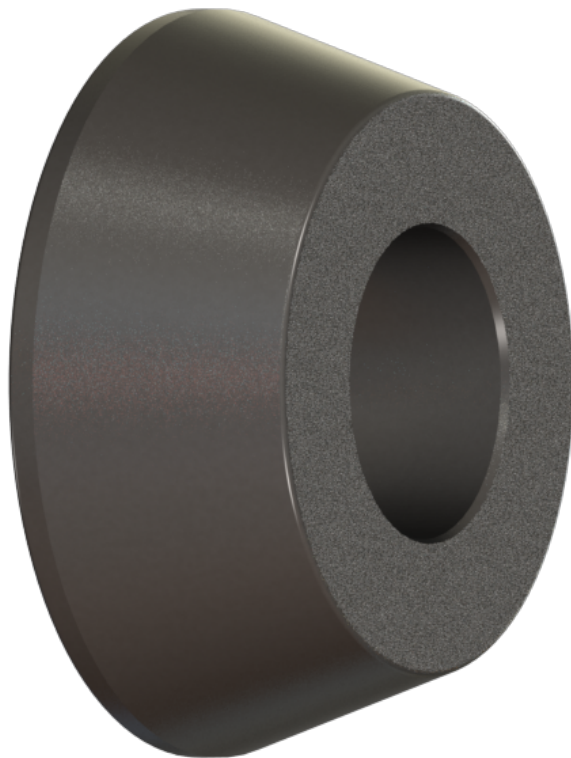

Mittenlochdurchmesser: 75-96mm
Aufspannungsart: Manuell / Pneumatisch
Für Räder Typ: PKW / LLKW / LKW
Notwendig für: Aufspannen über Mittenloch der Felge
Anwendung: Räder sollten mit dem Kegel von innen aufgespannt werden.
Nutzung in Verbindung mit: Stand-alone
Anzahl: 1
Benötigte Anzahl pro Rad: 1
Nicht geeignet für: Felgen ohne Mittenloch
Hinweis: Felgen ohne zentriertes Mittenloch erfordern neben dem Kegel ein Aufspannen über die Radbolzenlöcher von außen. Hierzu können entweder QuickPlates oder Typenspannflansche benutzt werden.

Zentrierkegel | Ø91-112,5mm

Artikelnummer: 1692502206

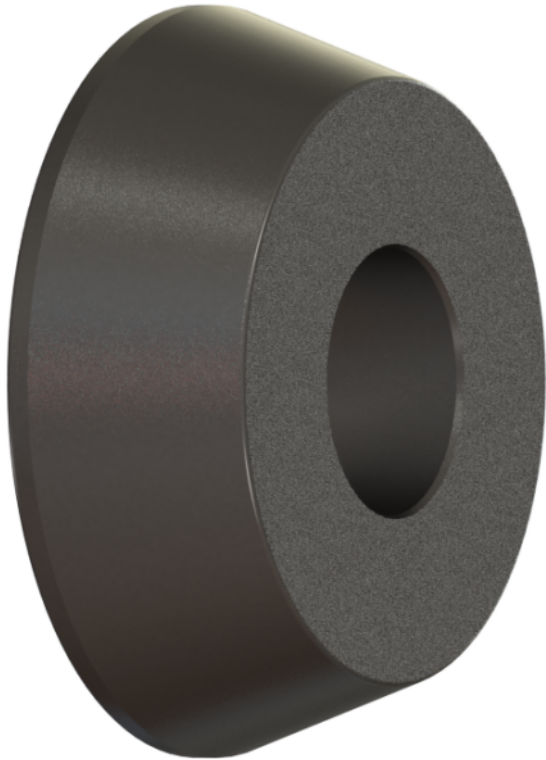

Mittenlochdurchmesser: 91-112,5mm
Aufspannungsart: Manuell / Pneumatisch
Für Räder Typ: PKW / LLKW / LKW
Notwendig für: Aufspannen über Mittenloch der Felge
Anwendung: Räder sollten mit dem Kegel von innen aufgespannt werden.
Nutzung in Verbindung mit: Stand-alone
Anzahl: 1
Benötigte Anzahl pro Rad: 1
Nicht geeignet für: Felgen ohne Mittenloch
Hinweis: Felgen ohne zentriertes Mittenloch erfordern neben dem Kegel ein Aufspannen über die Radbolzenlöcher von außen. Hierzu können entweder QuickPlates oder Typenspannflansche benutzt werden.

Zentrierscheibe | VW Crafter / Mercedes-Benz Sprinter | Ø161mm

Artikelnummer: 1692500213



Mittenlochdurchmesser: 161mm
Aufspannungsart: Manuell / Pneumatisch
Für Räder Typ: LLKW
Notwendig für: Aufspannen über Mittenloch der Felge
Anwendung: Räder sollten mit dem Konus von innen aufgespannt werden.
Nutzung in Verbindung mit: 3-Arm Zentrierstern (1695653420) zum Spannen von Außen
Anzahl: 1
Benötigte Anzahl pro Rad: 1
Nicht geeignet für: Felgen ohne Mittenloch

Konen & Zentrierhülsen - Zubehör

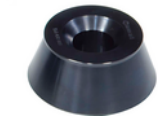

Zentrierkonus | 4x4 | Ø95 - 132mm
 Artikelnummer: 1695653449



Zentrierkonen-Satz | LLkw | Ø95 - 174mm | 3-tlg.
 Artikelnummer: 1695654849



Distanzscheibe | LLkw
 Artikelnummer: 1695600061



Zentrierkonus | LLkw | Ø122 - 174mm
 Artikelnummer: 1695606300



Ersatz-Distanzhülse | für Universal Distanzring
 Artikelnummer: 1695654895



Universal Distanz-Ring | Distanzring mit Distanzhülse
 Artikelnummer: 1695901667

Zentrierkonus für VW/Mercedes | 65/66,5/84 mm
 Artikelnummer: 1695000073



DuoExpert | Zentrierhülse | Set | Ø54-78mm
 Artikelnummer: 1695656698



DuoExpert Zentrierhülse | Ø54-62mm
 Artikelnummer: 1695656817



DuoExpert Zentrierhülse | Ø62-70mm
 Artikelnummer: 1695656818



DuoExpert Zentrierhülse | Ø70-78mm
 Artikelnummer: 1695656819



Distanzring 40mm | in Kombination mit LLKW Konus 1692502047
 Artikelnummer: 1692502028

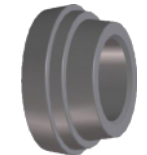

Konus | für deutsche OEMs | Ø 56,5 / 57 / 66,5 / 70 - 72,5 mm
 Artikelnummer: 1692502049



Konus-Spannkit Lkw | Ø 202 / 221 / 281 mm
 Artikelnummer: 1692502025



LLKW Konus mit 36mm Distanzring | für LLKW Mittenloch Ø 97-170mm
 Artikelnummer: 1692502046



Zentrierhülse | BMW Sonderfahrzeuge | Ø80 - 83,7 / 81,5mm
 Artikelnummer: 1692500217

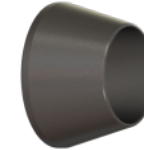

Zentrierkonus | Ø43-60,5mm
 Artikelnummer: 1692502201

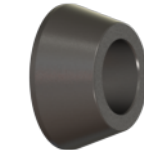

Zentrierkonus | Ø59-79mm
 Artikelnummer: 1692502204

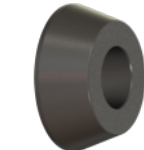

Zentrierkonus | Ø75-96mm
 Artikelnummer: 1692502205

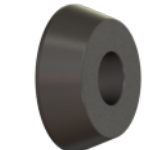

Zentrierkonus | Ø91-112,5mm
 Artikelnummer: 1692502206



Zentrierscheibe | VW Crafter / Mercedes-Benz Sprinter | Ø161mm
 Artikelnummer: 1692500213

WICHTIGE HINWEISE

- Bitte beachten Sie, dass in dieser Liste auch Ersatzteile enthalten sind.
- Ausschließlich Einweisung oder Montage.
- Lieferung erfolgt ab Werk inklusive Verpackung.

VERSION 2026.03.05 – PREISE AUF ANFRAGE

- Ab diesem Zeitpunkt verlieren alle bisherigen Listen ihre Gültigkeit.
- Bitte lesen Sie unsere AGB's in der jeweils gültigen Fassung vor Auftragserteilung im Internet unter www.beissbarth.com.

Beissbarth Automotive Testing Solutions GmbH

Friedrichshafener Str. 602

82205 Gilching

sales@beissbarth.com

www.beissbarth.com

Telefon: +49-(0)89-14901-0

Telefax: +49-(0)89-14901-246

Bestellnummer 1 693 602 008 **Printnorm** BB XXX / XX.XX.2020 DE · Technische Änderungen, Programmänderungen und Irrtümer bleiben vorbehalten.

